

User Manual

Product Code: A-ITX57-A1B / A-ITX57-M1B

GB

CAUTION

Electrostatic discharge (ESD) can damage system components. If an ESD-controlled workstation is not available, wear an antistatic wrist strap or touch an earthed surface before handling any PC components.

WARNING

Please be careful when unpacking and setting up this product as metal edges can cause injury if not handled with care. Keep away from children.

FR

ATTENTION

Une décharge électrostatique (ESD) risque d'endommager les composants du système. Si vous ne disposez pas d'une station de travail avec protection contre l'ESD, portez un bracelet antistatique ou touchez une surface reliée à la terre avant de manipuler les composants de l'ordinateur.

AVERTISSEMENT

Faites attention lors du déballage et de l'installation de ce produit car il comporte des coins métalliques coupants qui risquent de vous blesser s'ils ne sont pas manipulés avec soin. Garder loin des enfants.

DE

Vorsicht

Elektrostatische Entladungen (ESD – Electrostatic discharge) können Systemkomponenten beschädigen. Sollte ein ESD geschützter Arbeitsplatz nicht vorhanden sein, tragen Sie ein antistatisches Armband oder berühren Sie eine geerdete Oberfläche bevor Sie mit den Arbeiten am Computer beginnen.

Warnung

Selen Sie vorsichtig beim Auspacken und beim Aufbau dieses Produktes. Scharfe Metallkanten könnten Verletzungen hervorrufen wenn ohne die nötige Vorsicht vorgegangen wird. Von Kindern fernhalten.

ES

CUIDADO

Descargas electrostáticas (ESD) pueden dañar los componentes de su sistema. Si no puede disponer de una estación de trabajo libre de electrostática, use una muñequera antiestática o toque una superficie que haga tierra antes de manipular los componentes del ordenador.

PELIGRO

Por favor sea cuidadoso cuando desempaque y ensamble este producto. Los filos de metal pueden causar cortes o heridas si no son manipulados adecuadamente. Alejate de los niños.

PT

CUIDADO

Descargas Electroestáticas (ESD) podem danificar componentes do PC. Caso não tenha uma bancada específica disponível, utilize uma pulseira anti-estática ou toque uma superfície aterrada antes de manusear qualquer componente.

ATENÇÃO

Por favor tenha cuidado ao desembalar e montar este produto, as extremidades de metal podem machucar, caso o mesmo não seja manuseado com cuidado. Manter fora do alcance das crianças.

RU

ОСТОРОЖНО

Электростатический разряд (ЭСР) может повредить компоненты системы. Если рабочее место с защитой от ЭСР отсутствует, рекомендуется при работе с компьютерными компонентами надевать антистатический браслет или обеспечить контакт тела с заземленной поверхностью.

ОПАСНО

Соблюдайте осторожность при распаковке и монтаже этого изделия так как острые края металлических частей могут стать причиной физической травмы. Не подпускайте к изделию детей.

CZ

POZOR

Elektrostatický výboj (ESD) může poškodit součásti systému. Pokud není k dispozici pracovní stanice s kontrolou před ESD, použijte antistatický řemínek na zápěstí nebo se před manipulací s jakýmkoli součástmi počítače dotkněte uzemněného povrchu.

VAROVÁNÍ

Při vybalování a nastavování tohoto výrobku dávejte pozor, protože kovové okraje mohou při neopatrném zacházení způsobit poranění. Udržujte mimo dosah dětí.

PL

PRZESTROGA

Wyładowanie elektrostatyczne (ESD) może uszkodzić podzespoły systemu. Jeśli stacja robocza przystosowana do pracy z wyładowaniami elektrostatycznymi nie jest dostępna, należy założyć antystatyczny pasek na nadgarstek lub dotknąć uziemionej powierzchni przed przystąpieniem do obsługi jakichkolwiek podzespołów komputera.

OSTRZEŻENIE

Należy zachować ostrożność podczas rozpakowywania i ustawiania tego produktu, ponieważ metalowe krawędzie mogą spowodować obrażenia, jeśli nie są obsługiwane z zachowaniem należytej uwagi. Trzymać z dala od dzieci.

JP

注意

静電気放電 (ESD) は電子部品・機器に損傷を与えることがあります。本製品の取付け作業を行う前に、必ず静電気除去作業を行ってください。静電気防止袋もしくは静電気防止用ストラップを着用して、取付け作業を行ってください。

警告

金属の角 (エッジ) 部分でケガをする恐れがありますので、本製品を開梱後、セットアップする際には、くれぐれも十分ご注意ください。子どもの手の届かない所において下さい。

CN

注意

静电放电(ESD)可能会损坏系统元件。请使用低ESD工作站。若无法取得此类工作站,请先穿戴防静电腕带或接触地表面,再拿取任何电脑组件。

警告

开箱及安装中请小心取用,避免被金属边缘割伤。远离孩童。

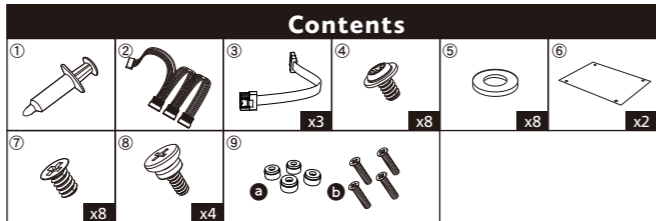

GB

- ① thermal compound
- ② power cable
- ③ SATA cable
- ④ screws for motherboard
- ⑤ washer
- ⑥ HDD protective film
- ⑦ 2.5" HDD / SSD screws
- ⑧ VESA mounting screws
- ⑨ case feet kit

FR

- ① Composé thermique
- ② Câble d'alimentation
- ③ Câble SATA
- ④ vis pour carte mère
- ⑤ Rondelle
- ⑥ Film protecteur de disque dur
- ⑦ Vis de disque dur / SSD 2,5"
- ⑧ Vis de fixation VESA
- ⑨ kit de pied de boîtier

DE

- ① Wärmeleitpaste
- ② Netzkabel
- ③ SATA Kabel
- ④ Schrauben für das Motherboard
- ⑤ Scheiben
- ⑥ HDD-Schutzfilm
- ⑦ 2.5" HDD/SSD Schrauben
- ⑧ VESA-Montageschrauben
- ⑨ Gehäusefüße Zubehör

PT

- ① Pasta térmica
- ② Cabo de energia
- ③ Cabo SATA
- ④ parafusos para placa-mãe
- ⑤ Arruela
- ⑥ película protetora para o HD
- ⑦ Parafusos para HD e SSD
- ⑧ parafusos para instalação no suporte VESA
- ⑨ Kit de fixação do gabinete

ES

- ① Compuesto térmico
- ② Cable de corriente
- ③ Cable SATA
- ④ tornillos para la placa base
- ⑤ Arandela
- ⑥ Película protectora para HDD
- ⑦ tornillos para HDD/SSD de 2,5"
- ⑧ Tornillos de montaje VESA
- ⑨ kit de pies de la carcasa

RU

- ① термопаста
- ② силовой кабель
- ③ SATA-кабель
- ④ винты для материнской платы
- ⑤ Шайба
- ⑥ защитная пленка для жесткого диска
- ⑦ винты для 2.5" HDD/SSD
- ⑧ винты для крепления по стандарту VESA
- ⑨ комплект ножек для корпуса

CZ

- ① teplovodivá pasta
- ② napájecí kabel
- ③ SATA kabel
- ④ šrouby pro základní desku
- ⑤ podložka
- ⑥ ochranná fólie na pevný disk
- ⑦ šrouby pro 2.5" HDD/SSD
- ⑧ šrouby pro VESA montáž
- ⑨ sada nožiček pro skříň

PL

- ① pasta termoprzewodząca
- ② kabel zasilający
- ③ kabel SATA
- ④ śruby do płyty głównej
- ⑤ podkładka
- ⑥ Folia ochronna na dysk twardej
- ⑦ śruby do dysków 2.5" HDD/SSD
- ⑧ śruby do montażu VESA
- ⑨ komplet nóżek obudowy

JP

- ① 熱コンパウンド
- ② 電源ケーブル
- ③ SATA ケーブル
- ④ マザーボード用ねじ
- ⑤ ワッシャー
- ⑥ HDD 保護フィルム
- ⑦ 2.5" HDD/SSD 用ネジ
- ⑧ VESA 取付用ネジ
- ⑨ ケース脚キット

CN

- ① 导热膏
- ② 电源线
- ③ SATA 数据线
- ④ 主板螺丝
- ⑤ 垫片
- ⑥ 硬盘保护胶片
- ⑦ 2.5" HDD/SSD 螺丝
- ⑧ VESA 安装螺丝
- ⑨ 机箱脚座组

Front Panel Layout

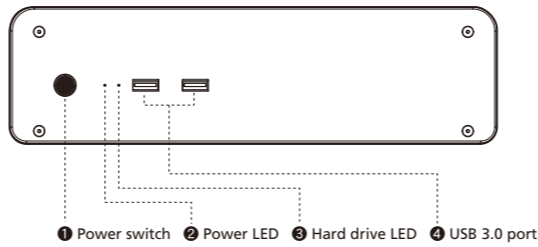

Internal Layout

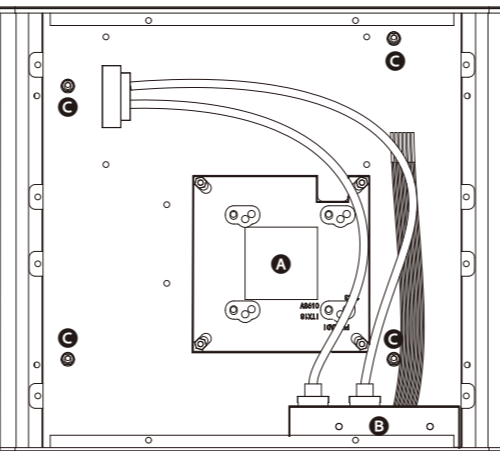

▲ CPU cooler ● Front panel PCB ● M/B Mounting standoffs

Internal Cable Connectors

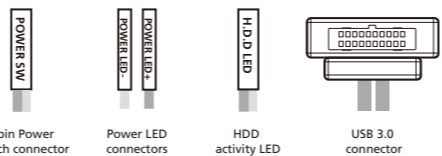

GB

Connect the case internal cable connectors to the corresponding motherboard headers.

NOTE: If the connectors are not apparent on the board consult your motherboard manual. Connecting the panel to the wrong headers may result in motherboard damage.

FR

Branchez les connecteurs de câble internes du boîtier aux embases de carte mère correspondantes. REMARQUE: Si les connecteurs ne sont pas apparents sur la carte, consultez le manuel de votre carte mère. Si vous connectez le panneau aux mauvaises embases cela risque d'endommager la carte mère.

DE

Schließen Sie die Gehäuseinternen Kabel-Anschlüsse an die entsprechenden Motherboard-Anschlüsse. HINWEIS: Wenn die Anschlüsse auf dem Motherboard nicht ersichtlich sind, schauen Sie bitte in ihren Motherboard-Handbuch nach. Ein Anschluss des Panels an die falschen Anschlüsse kann dazu führen, dass das Motherboard beschädigt wird.

PT

Conecte os cabos internos do gabinete, nas entradas correspondentes da placa-mãe. NOTA: No caso das entradas não estarem marcadas na placa-mãe, consulte o manual da mesma. Conectar os cabos numa entrada errada, pode danificar a placa-mãe.

ES

Conecte los conectores de los cables del interior de la carcasa en los correspondientes cabezales de la placa base. NOTA: Si los conectores no aparecen en la placa, consulte el manual de la placa base. La conexión del panel en los cabezales equivocados podría dañar la placa base.

RU

Подключите разъемы внутренних кабелей корпуса к соответствующим разъемам материнской платы. ПРИМЕЧАНИЕ: Если вы не видите этих разъемов на плате, обратитесь к руководству пользователя системной платы. Подключение панели к неверным разъемам может привести к повреждению системной платы.

CZ

Připojte konektory vnitřního kabelu skříně k odpovídajícím konektorům základní desky. POZNÁMKA: Pokud nejsou konektory na desce patrné, prostudujte si příručku k základní desce. Připojení panelu k nesprávným konektorům může způsobit poškození základní desky.

PL

Podłączyć złącza kabla wewnętrznego obudowy do odpowiednich złączy płyty głównej. UWAGA: jeśli złącza nie są widoczne na płycie, należy zapoznać się z instrukcją obsługi płyty głównej. Podłączenie tego panelu do niewłaściwych złączy może spowodować uszkodzenie płyty głównej.

JP

ご使用になるマザーボードのマニュアルを参照しケースの各コネクタケーブルを接続します。注:間違っマザーボードに接続するとマザーボードに損傷を与える恐れがあります。必ず、ご使用になるマザーボードのマニュアルをご確認ください。

CN

根据图示说明,将机箱线材插在相对应的端子上。注意:如果在主板上没看到相对应的端子,请参考主板之使用说明。如果线材接错,有可能造成主板损坏。

Installation

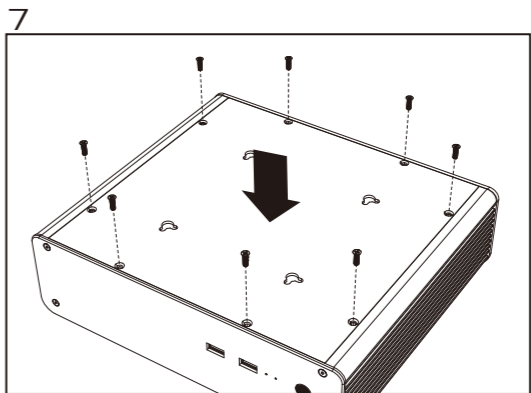
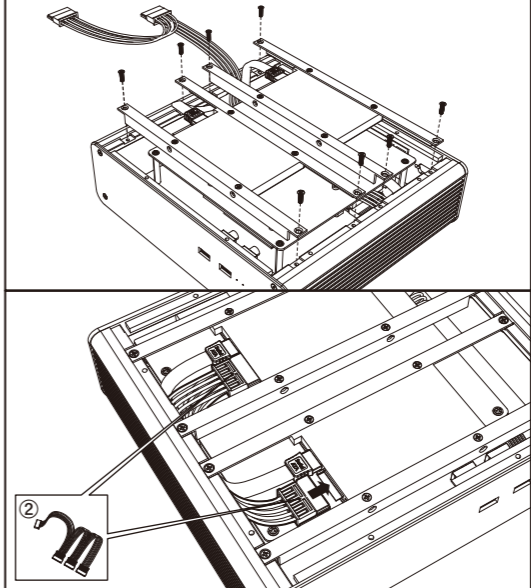
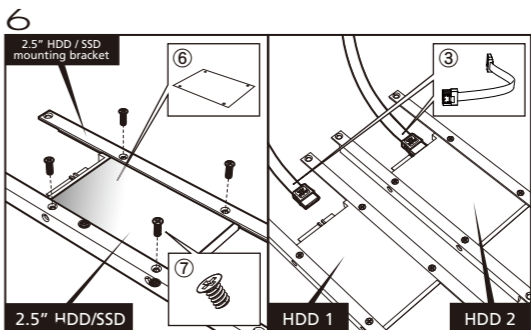
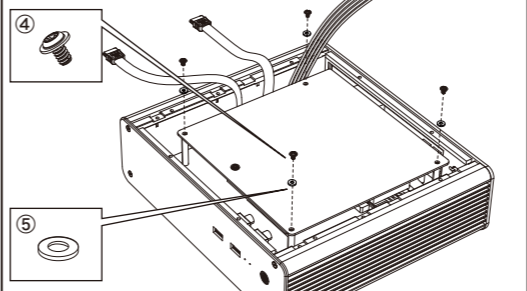
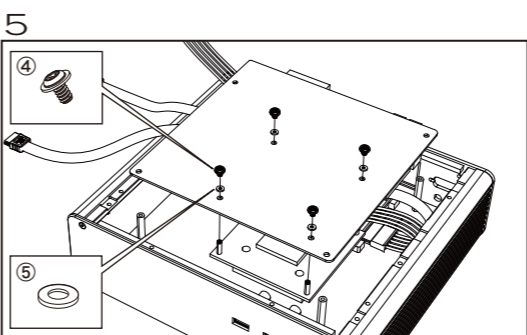
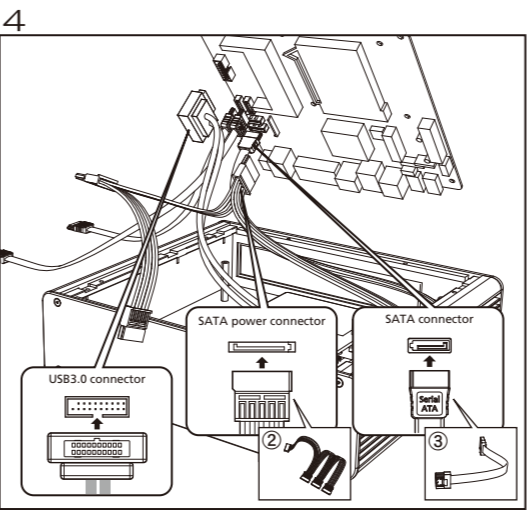
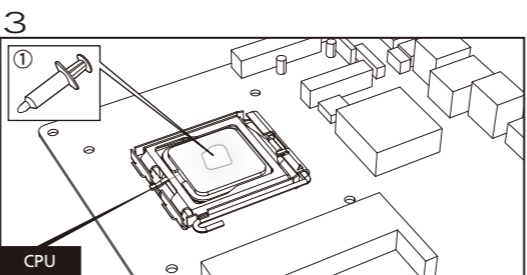
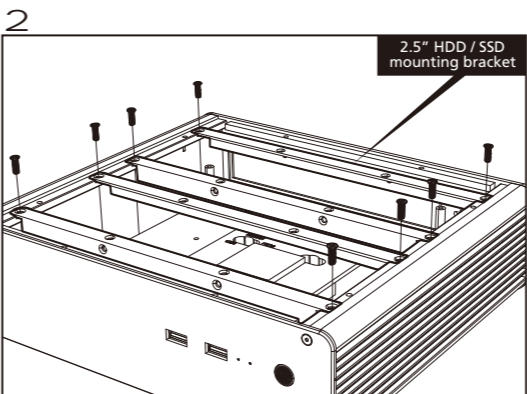
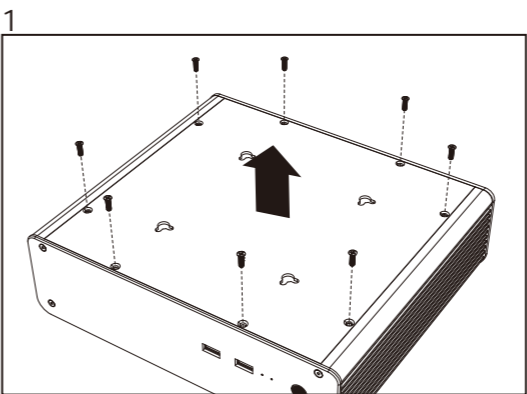

VESA Mounting Instructions

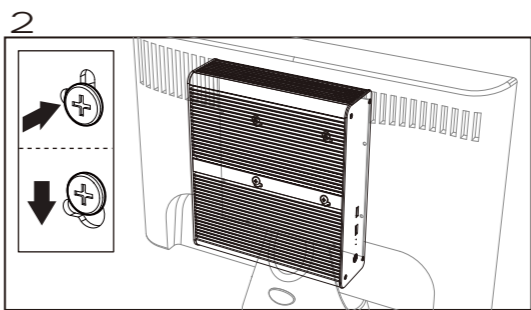
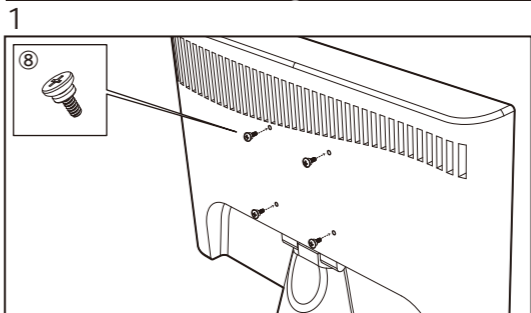

Case Feet Installation

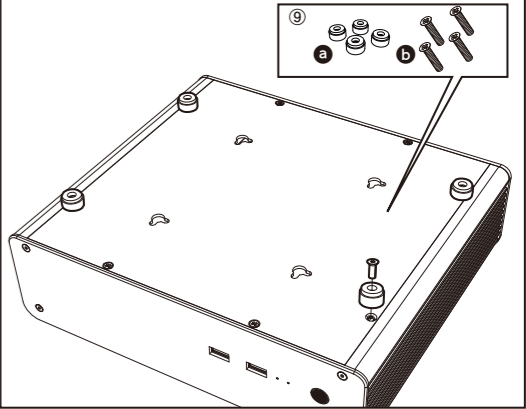
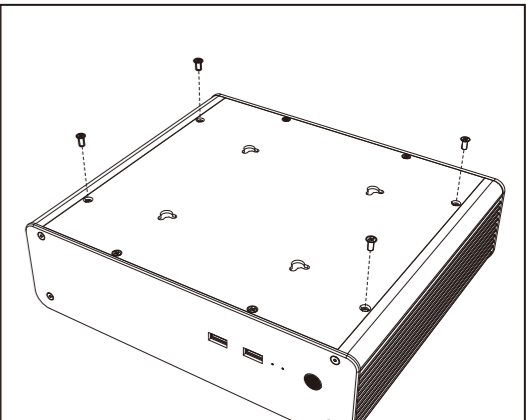

Thermal Module Installation Notice

GB

Align and secure the thermal module to the corresponding screw holes as shown in the illustration.

FR

Alignez et fixez le module thermique au moyen des trous de vis correspondants, comme indiqué dans l'illustration.

DE

Richten Sie das Thermomodul an den entsprechenden Schraubenöffnungen wie in der Abbildung gezeigt aus und befestigen Sie es.

PT

Alinhe e fixe o módulo térmico de acordo com a furação dos parafusos, conforme mostra a ilustração.

ES

Alinee y fije el módulo térmico en los agujeros correspondientes como se muestra en la ilustración.

RU

Совместите тепловой модуль с соответствующими винтовыми отверстиями, как указано на рисунке, и надежно закрепите.

CZ

Podle vyobrazení zarovnejte tepelný modul s příslušnými otvory pro šrouby a upevněte.

PL

Wyrównaj i zamocuj moduł termiczny, korzystając z odpowiednich otworów wskazanych na ilustracji.

JP

図に示すように、サーマルモジュールを対応するねじ穴に合わせて固定します。

CN

根据图示说明，请将散热模块锁入机箱上与主板相对应的螺丝孔洞。

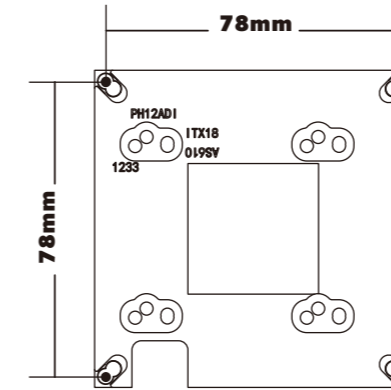
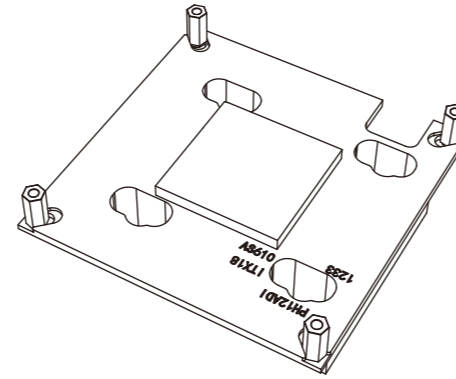

LGA1700

